

# GIOTTO MATIC

CENTRO DI MISURAZIONE ALBERI

METROLOGY



# PRESENTAZIONE

Il **GIOTTO-MATIC** è un banco modulare di misurazione per alberi progettato per l'ambiente dell'officina meccanica. Questa macchina sostituisce diversi strumenti di misura in officina e può essere installato vicino ai centri di lavoro. E' studiato per essere semplice e poter misurare in modalità manuale o automatica attraverso autoapprendimento.

La visualizzazione e il salvataggio dei risultati di misurazione avviene attraverso i report di controllo.

Il **GIOTTO-MATIC** è un banco personalizzabile a seconda delle dimensioni e dei moduli di controllo richiesti.

Progettato per utilizzo in officina

Interfaccia Semplice e intuitiva

Possibili Personalizzazioni hardware e software

Ciclo manuale e automatico

Personalizzazione report di misura

Ideale per misurazione di grandi lotti

Programmazione in autoapprendimento

Forza di misurazione degli assi regolabile

## Misure tipiche dimensionali e geometriche



**DIAMETRI**



**SPALLAMENTI**



**GOLE e SEDI SEEGER**



**LUNGHEZZE**



**ECCENTRICITÀ**



**OVALITÀ**



**CONICITÀ**

**ALTRI PARAMETRI GEOMETRICI**



# REPORT DI CONTROLLO / SOFTWARE

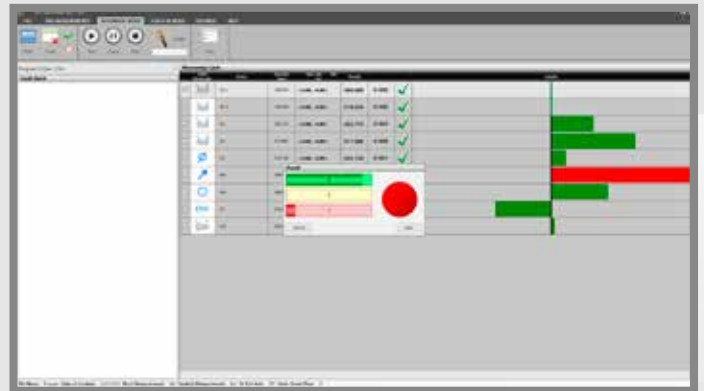
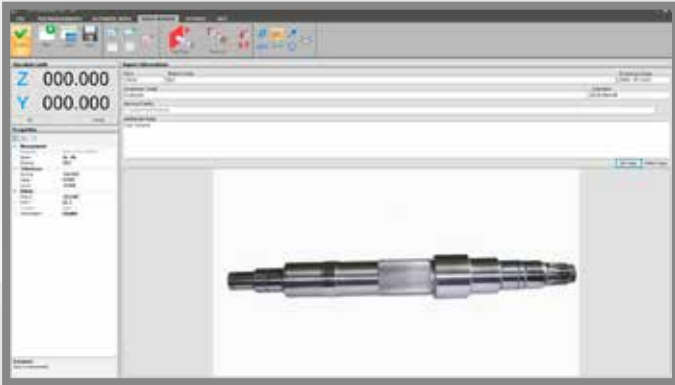

**Diameter Setting**

Set Master value and click START button.

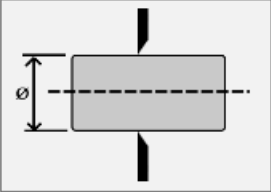

Master: 105.061

Nuovo Valore

STOP

START

Cancel

OK

**Probe setting**

Position the sphere between the recess, enter or modify the value of master length and probe diameter. Press start to execute the automatic probe re-setting.

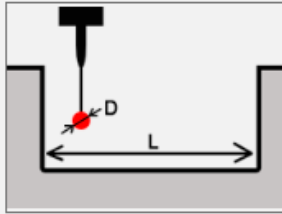

Master Length

Probe

STOP

START

Cancel

OK

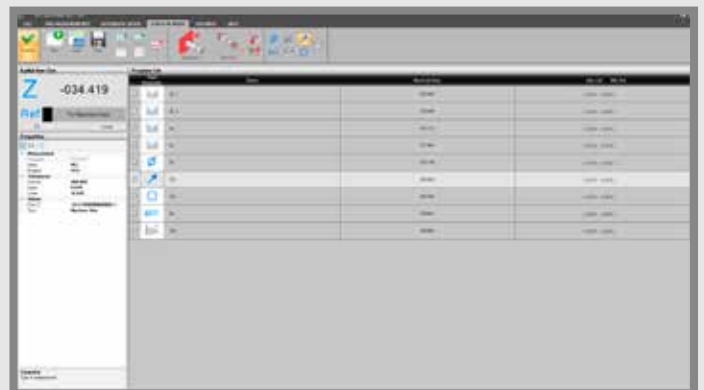
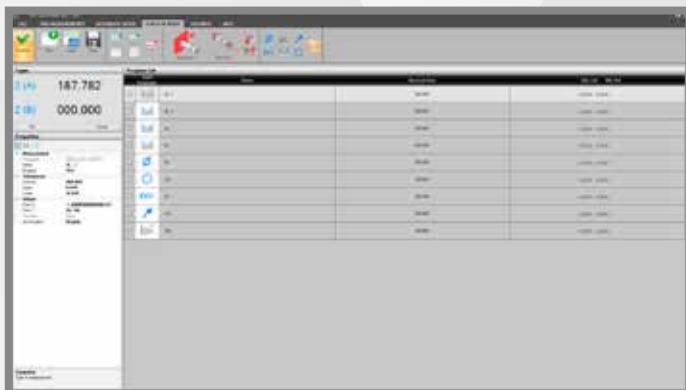



joystick per misurazione manuale  
e modalità autoapprendimento



possibilità di  
personalizzazione tastatori



punte motorizzabili  
e master residente



tastatori con contatti in widia



test di misura



sonda heidenhain

# CONFIGURAZIONI

## GIOTTO-MATIC

La configurazione modulare del GIOTTO MATIC permette di avere una soluzione personalizzata sulle esigenze del cliente.

### Modulo GM1

Banco di misura GIOTTO-MATIC, campo di misura lunghezze 500/1000 mm, diametri 120/150mm, con basamento in granito; altezza punta 150 mm completa di punta e contropunta statiche; leva ergonomica per disimpegno e carico/scarico del pezzo. Joystick di comando e 2 supporti a V mobili per alberi.

### Modulo GM2

Gruppo di misura lunghezze, sonda TT HN500 (diametro sfera 1/4 mm) inclusivo di software standard per misura di lunghezze, spallamenti, gole.

### Modulo GM3

Gruppo di misura asse diametri per misurazione statica di diametri da 10 a 150 mm; master residente per azzeramento; relativo pacchetto software standard per misurazione diametri e conicità.

### Modulo GM4

Punta SX motorizzata e contropunta DX rotante. Software standard per misurazione di ovalità, run-out radiale, run-out assiale, diametro min-max alberi scanalati, ecc

### Modulo GM5

Encoder rotativo su punta SX per quote radiali; relativo software per misurazione di concentricità, altri parametri.

## OPTIONALS

- PC industriale
- Protezione in policarbonato
- Modulo ottico
- Banco di supporto
- Pulsantiera esterna per accettazione conformità
- Bar code

<b>GIOTTO MATIC</b>	<b>GMT500</b>	<b>GMT1000</b>
Campo di misura, Lunghezze Z (mm)	0-500	0-1000
Campo di misura, Diametri X (mm)	1-120	1-150
Errore massimo ammissibile asse Z ( $\mu\text{m}$ )	$3 + L(\text{mm})/100$	$3 + L(\text{mm})/100$
Errore massimo ammissibile asse X ( $\mu\text{m}$ )	$2 + D(\text{mm})/100$	$2 + D(\text{mm})/100$
Ripetibilità asse Z, Lunghezze (2s) ( $\mu\text{m}$ )	$\leq 2$	$\leq 2$
Ripetibilità asse X, diametri ( $\mu\text{m}$ )	$\leq 1$	$\leq 1$
Risoluzione su asse Z, Lunghezze (mm)	0.001 / 0.0001	0.001 / 0.0001
Risoluzione su asse X, diametri (mm)	0.001 / 0.0001	0.001 / 0.0001
Forza applicazione Z , X (N)	3 , regolabile	3 , regolabile
Peso max del pezzo (Kg)	60	75
Peso Macchina (Kg)	410	610

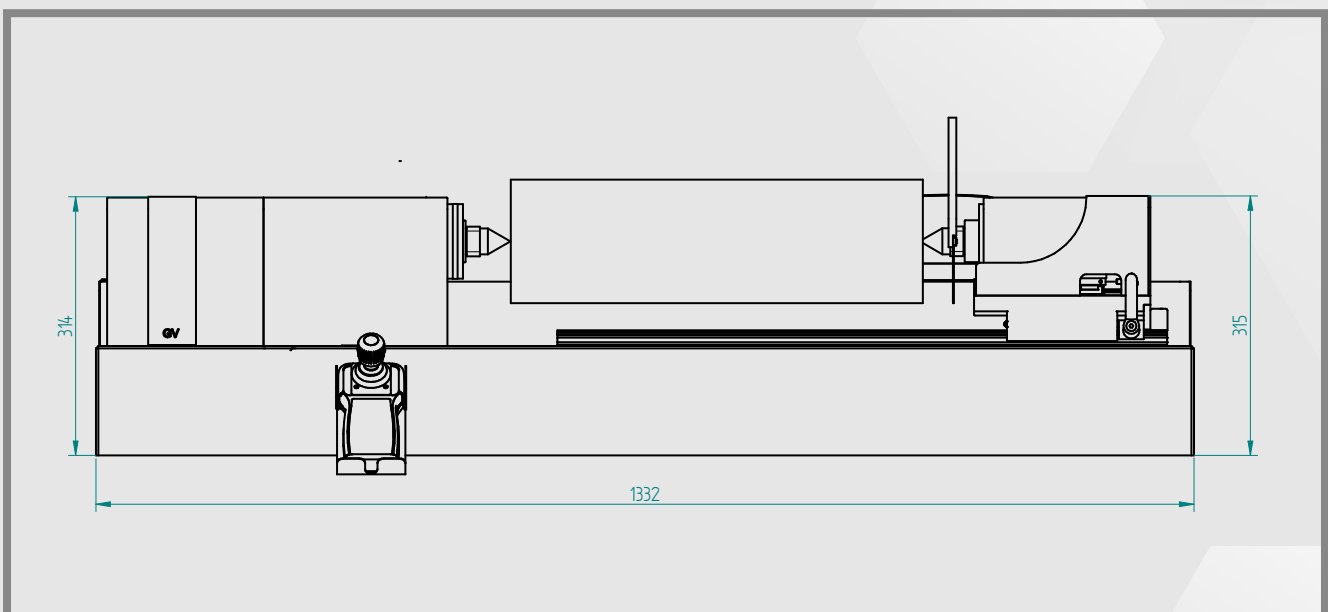



METROLOGY



GV METROLOGY

**info@gvmetrology.it**

**www.gvmetrology.it**

**+39 051 687 08 14**

**youtube: GV METROLOGY**